

CARRIÈRE



GODET RIPPER

Godet conçu pour un **USAGE SÉVÈRE**, pour d'énormes efforts de pénétration.. Adapté aux travaux **EXTRÊMES** comme la **carrière**, la **démolition**, et le déplacement et chargement de blocs et matériels hautement abrasifs.

CARACTERISTIQUES

STRUCTURE ROBUSTE HB400/450

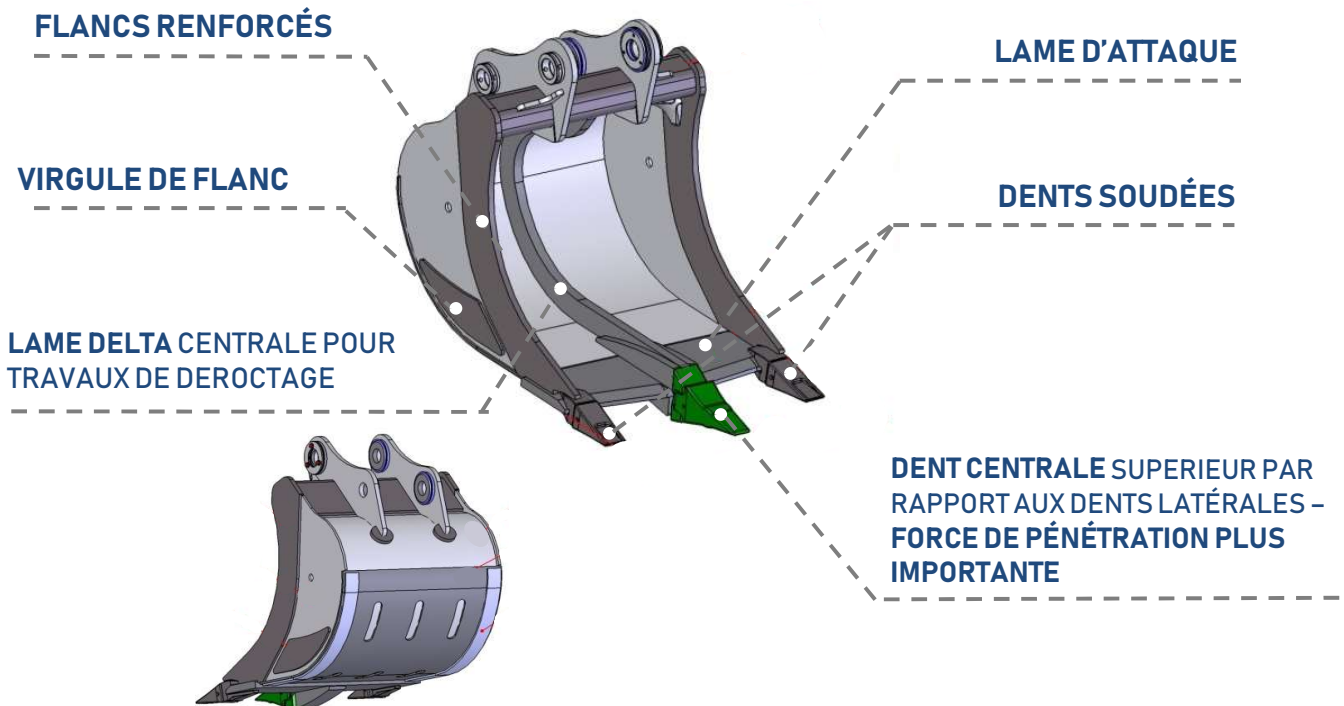

GODET XHD RIPPER

Engin porteur	Référence	Largeur	Capacité SAE	Poids	RL
19 à 26 tonnes	26GD0600T	600 mm	400 litres	636 kg	1200 mm
	26GD0800T	800 mm	580 litres	785 kg	1200 mm
	26GD1000T	1000 mm	760 litres	890 kg	1200 mm
26 à 38 tonnes	36GD1000T	1000 mm	1155 litres	1280 kg	1300 mm
	36GD1200T	1200 mm	1450 litres	1420 kg	1300 mm
38 à 45 tonnes	45GD1000T	1000 mm	1312 litres	1475 kg	1350 mm
	45GD1200T	1200 mm	1646 litres	1640 kg	1350 mm
45 à 55 tonnes	55GD1200T	1200 mm	1465 litres	2000 kg	1550 mm
	55GD1350T	1350 mm	1805 litres	2400 kg	1550 mm

> 60 tonnes

sur demande

Disponible en montage Verachttert CW, Liebherr SW, Lehnhoff, direct sur balancier, coupleur...

Dents de marque : MTG, Combi, Feurst, sur demande