

Data ultimo salvataggio: 27/07/2022

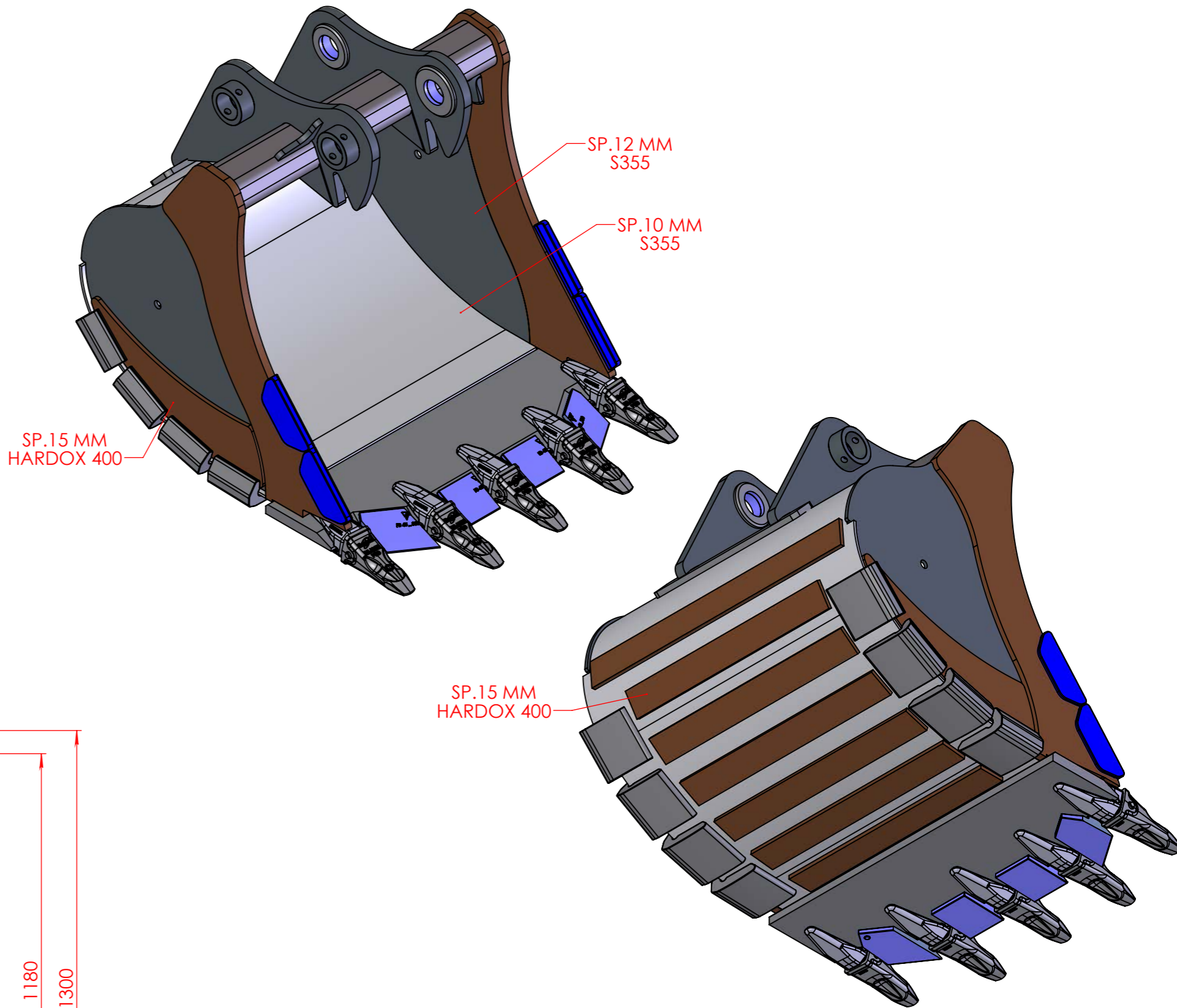
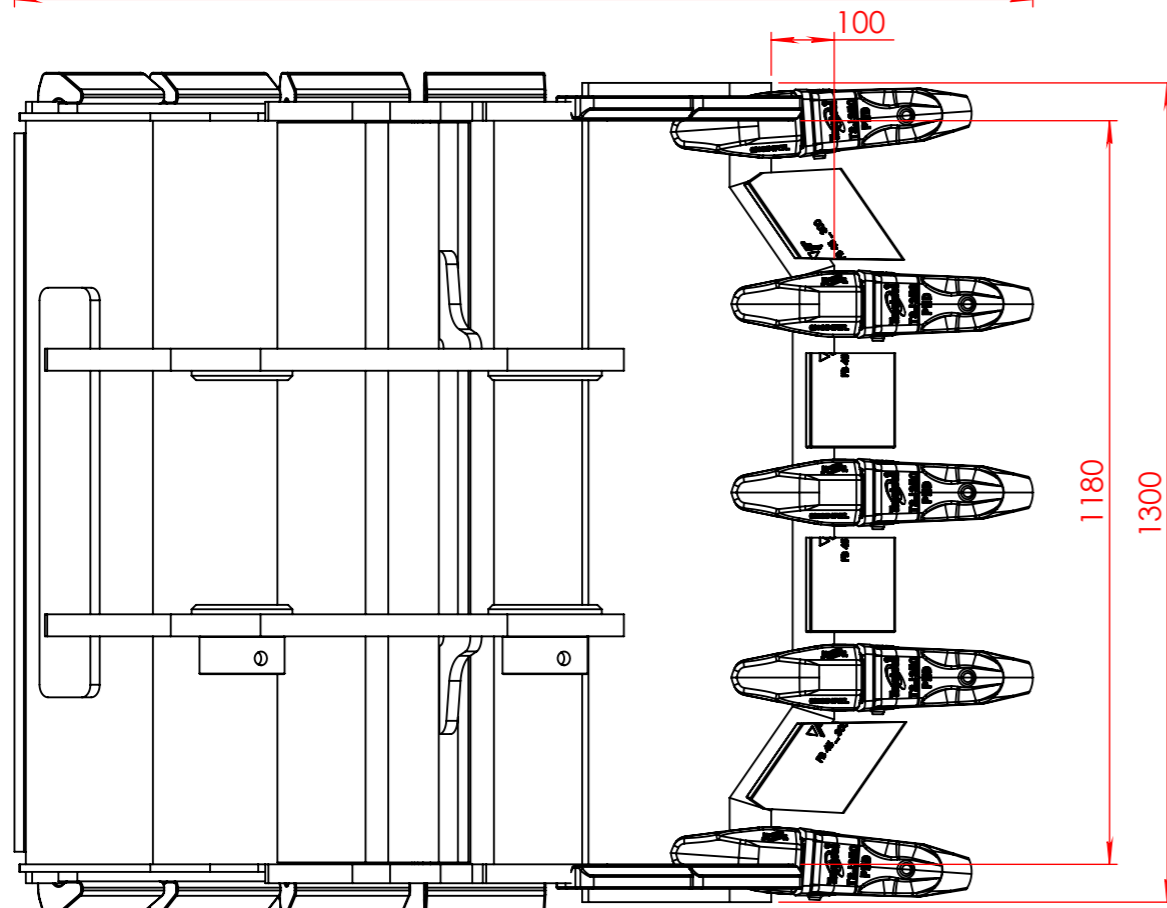
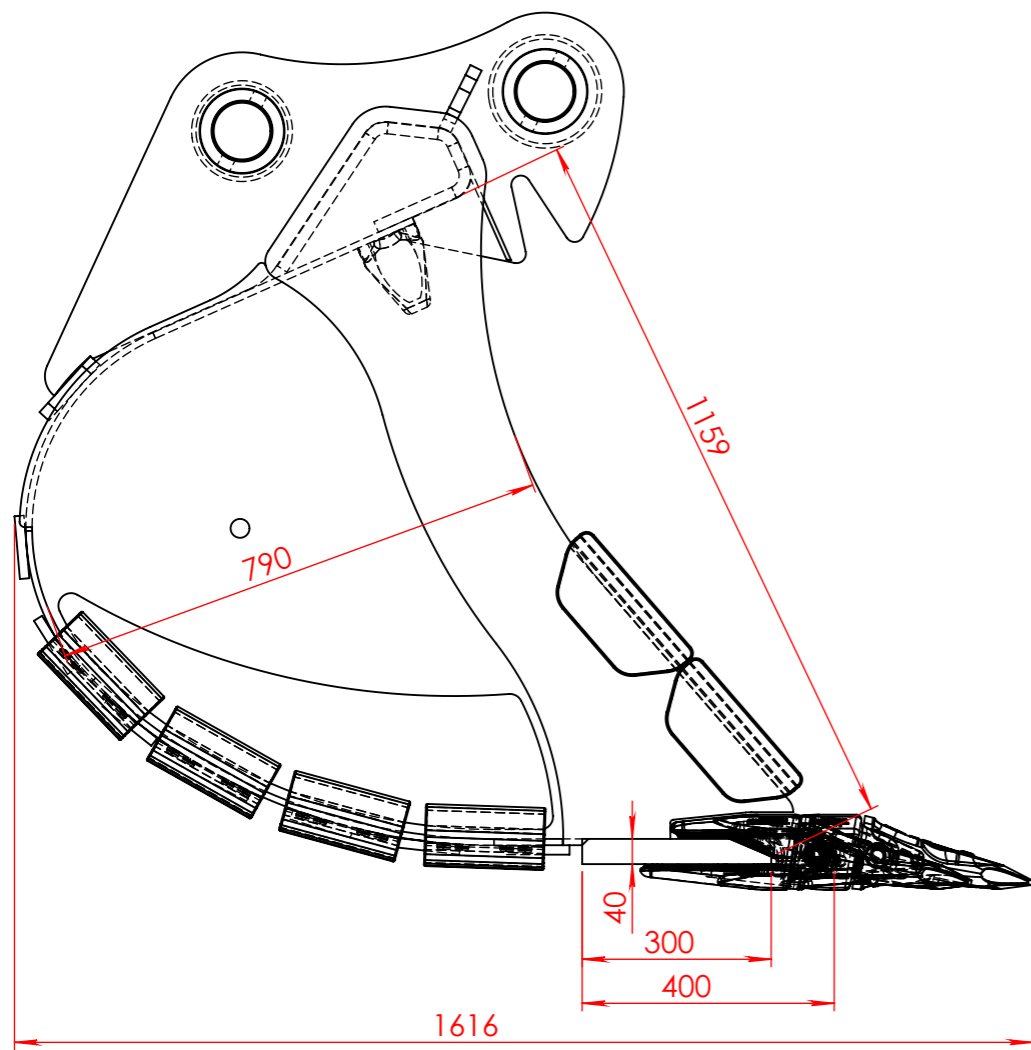

A3	Scala 1:12	TOLLERANZE GENERALI		PARTI LAVORATE			PARTI DI CARPENTERIA				
		SALDATURE	< 20	20-100	> 100	ANGOLI	< 100	100-500	> 500	ANGOLI	
		DA +0% A +25%	± 0.1	± 0.15	± 0.2	± 1°	± 1	± 1.5	± 2	± 1°	
 ONE-TP.COM		3D	Marco Muraro	Materiale			Spessore	Data creazione	21/06/2022		
		Tav.	Marco Muraro	<i>Composto</i>			Peso				
		DESCRIZIONE BENNA RINFORZATA HDV ROCCIA S.66 L=1300 MM CAP SAE 1150 LT. N.5 DENTI									
		N.5 DENTI TS J350 A/D SANY SY265 LAMA SEMI-DELTA									
		Sost. il Dis.	CODICE						1HX066AA1B130SM092TS0F		
		Sost. dal Dis.									

PROPRIETA' RISERVATA DELLA SICIM S.r.l. A TERMINI DI LEGGE E' VIETATO RIPRODURRE O COMUNICARE A TERZI IL CONTENUTO DEL PRESENTE DISEGNO

Percorso= U:\Archivio\SC\00098001-00098500\1HX066AA1B130SM092TS0F